



K878

Engate de Reboque K1 | CR-V 2013 - 2017

K1 Towing Hitch | CR-V 2013 - 2017

Enganche de Remolque K1 | CR-V 2013 - 2017

ITEM Item Itm	QUANT. Qty. Cant.	DESCRIÇÃO Description Descripción
A	04	Pf. Sext. Flang. M12x1,75x30 M12x1,75x30 Hex. Bolt With Washer Torn. Hex. C/ Arandela M12x1,75x30
B	04	Parafuso Sext. M10x1,50x35 M10x1,50x35 Hex. Bolt Torn. Hex. M10x1,50x35
C	03	Pf. Trilobular Cab. Pan Torx M5x30 M5x30 Torx Pan Head Bolt Torn. Torx Cabeza Olla M5x30
D	02	Porca Sext. AF. M12x1,75 M12x1,75 Hex. SL. Nut Tuerca Hex. AF. M12x1,75
E	02	Porca Sext. AF. M10x1,50 M10x1,50 Hex. SL. Nut Tuerca Hex. AF. M10x1,50
F	02	Arruela Lisa M12x2,5x24 M12x2,5x24 Flat Washer Arandela Lisa M12x2,5x24
G	06	Arruela Lisa M5x10 M5x10 Flat Washer Arandela Lisa M5x10
H	06	Arruela Lisa M10x2,0x20 M10x2,0x20 Flat Washer Arandela Lisa M10x2,0x20
I	02	Trava M10 M10 Lock Traba M10
J	01	Tomada Fêmea 7 Polos 12V (Tipo 12n) Female Socket 7 Pins Enchufe 7 Polos
K	01	Grampo 3,5x70 3,5x70 Clip Presilla 3,5x70
L	01	Pino Trava 5/8" X 149 ER S-10 ZB 5/8"x149 ER S-10 Lock Pin Pasador de Bloqueo 5/8" x149 ER S-10
M	02	Suportes LD/LE RS/LS Supports Soportes LD/LI
N	01	Conjunto Estrutura Hitch Receiver Estructura

PARTES INCLUSAS / Parts Included / Piezas Incluidas

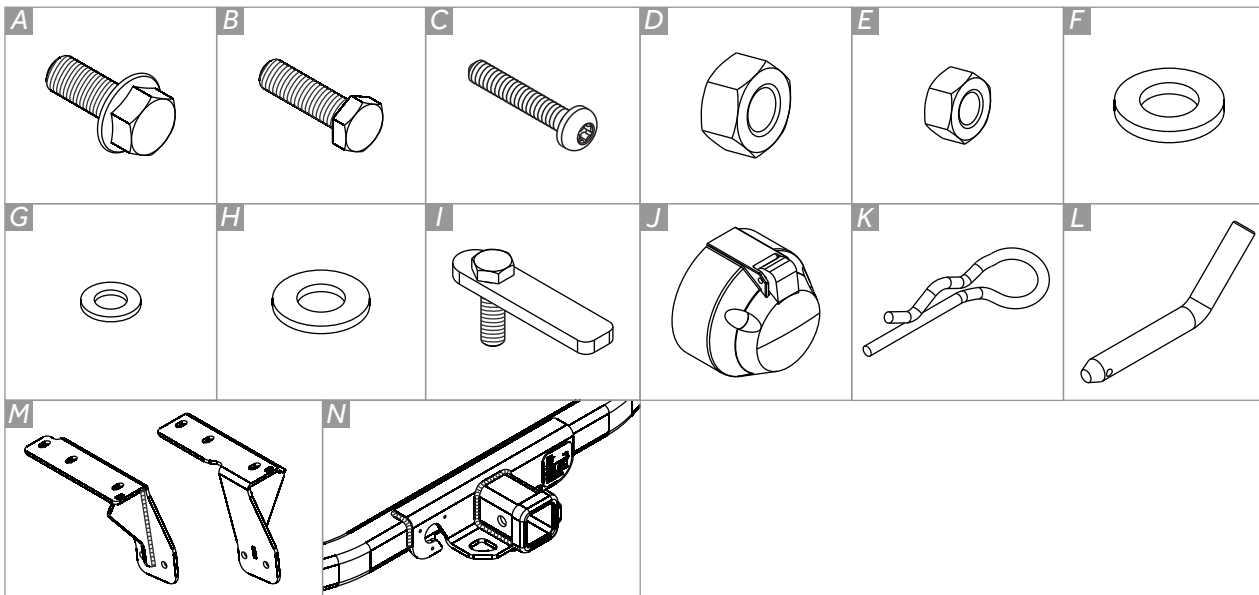

Algumas montadoras não recomendam o rebocamento. Consulte o manual do seu carro antes de utilizar um trailer.

Respeite a capacidade de tração do seu veículo.

Some automakers do not recommend the towing. Consult your vehicle's manual before using a trailer. Respect the traction capacity of your vehicle.

Algunos fabricantes no recomiendan el remolque. Consulte el manual de su vehículo antes de usar un remolque. Respete la capacidad de tracción de su vehículo.

FERRAMENTAS / Tools / Herramientas

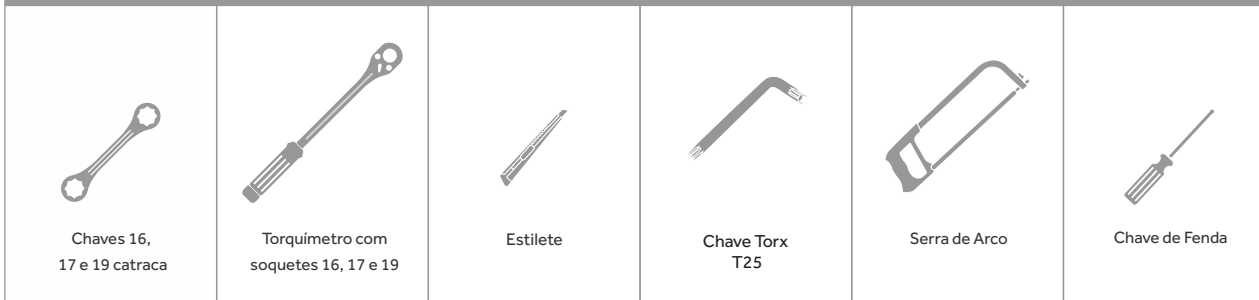

Chaves 16,
17 e 19 catraca

Torquímetro com
soquetes 16, 17 e 19

Estilete

Chave Torx
T25

Serra de Arco

Chave de Fenda

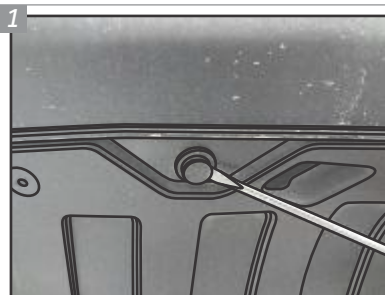

Para remover o protetor plástico, retire temporariamente os cinco pinos encontrados no mesmo, com o auxílio de uma chave de fenda.

To remove the plastic shield, temporarily remove the five pins found in the same, with the aid of a screwdriver.

Para retirar el protector de plástico, quitar temporalmente los cinco pasadores que se encuentran en el mismo, con la ayuda de un destornillador.

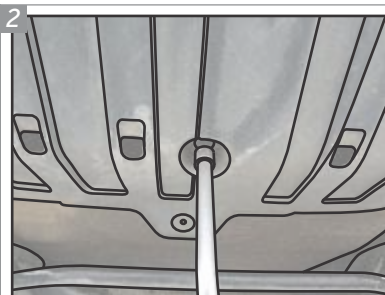

Solte os três parafusos, iguais ao destacado na imagem acima, presentes no protetor plástico.

Release the three bolts, like the one shown on the image above, present in the plastic shield.

Retire los tres tornillos, como el que se muestra en la imagen de arriba, presentes en el protector de plástico.

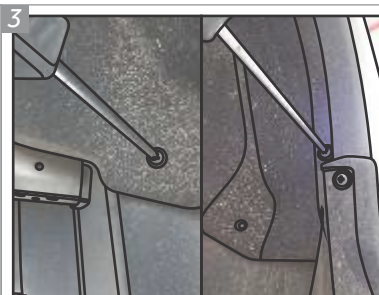

Com uma chave phillips, remova os dois parafusos na parte inferior do parachoque, próximos à roda esquerda do veículo. Remova o protetor plástico do veículo, temporariamente.

With a phillips wrench, remove the two bolts on the inferior part of the bumper, next to the left wheel of the vehicle. Remove the plastic shield from the vehicle, temporarily.

Con una llave phillips, retire los dos tornillos en la parte inferior del paragolpes, cerca de la rueda izquierda del vehículo. Retire el protector de plástico del vehículo, de manera temporal.

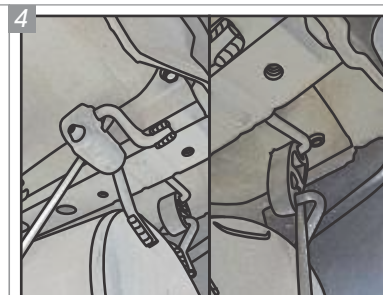

Solte ambos coxins que prendem o escapamento, para facilitar o acesso à estrutura.

Drop both cushions that hold the exhaust, to facilitate the access to the structure.

Aflojar ambos cojines que detienen el escape, para facilitar el acceso a la estructura.

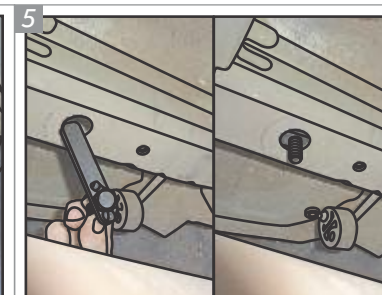

Passa a Trava M10 "I" pelo furo maior no chassi, próximo aos coxins. A rosca do parafuso deve estar para fora do chassi.

Pass the "I" M10 Lock through the bigger hole on the chassis, next to the cushions. The screwthread must be outside the chassis.

Pasar la Traba M10 "I" a través del agujero más grande en el chasis, junto a los cojines. La rosca del tornillo debe estar fuera del chasis.



Coloque o Suporte "M" em sua posição, alinhando com os furos do chassi. Fixe o parafuso da Trava M10 "I" com uma Porca "E" e uma Arruela "H", dando aperto final apenas no lado esquerdo.

Place the "M" Support on it's position, aligning it with the holes on the chassis. Fix the bolt of the "I" M10 Lock with an "E" Nut and an "H" Washer, giving the final grip only on the left side.

Colocar el Soporte "M" en su posición, alineando lo con los agujeros en el chasis. Fijar el tornillo de la Traba M10 "I" con una Tuerca "E" y una Arandela "H", dando el apriete final solamente en el lado izquierdo.

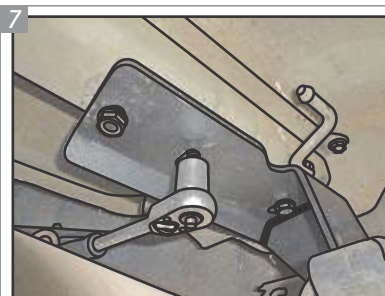

Para os dois furos verticais restantes, com rosca, utilize Parafusos "B" e Arruelas "H". Repita os passos 5-7 para o outro lado.

For the two vertical remaining holes, with thread, use "B" Bolts and "H" Washers. Repeat the steps 5-7 for the other side.

Para los dos agujeros verticales restantes, con rosca, utilice Tornillos "B" y Arandelas "H". Repetir los pasos 5-7 para el otro lado.

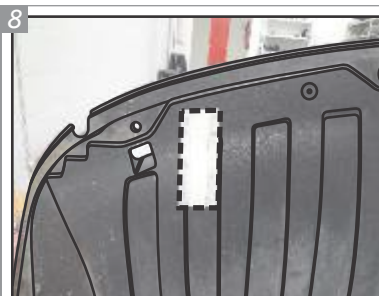

Faça um recorte no protetor plástico conforme a necessidade de passagem do suporte no lado esquerdo. Tendo como base as medidas do próximo passo e a linha pontilhada da imagem acima. Para realizar o corte, pode ser utilizado um estilete ou uma serra de arco.

Make a cutout in the plastic shield as needed for passage of the left side support. Based on the measures on the next step and the dotted line of the image above. For making the cut, a styllet or a hacksaw can be used.

Hacer un corte en el protector de plástico como sea necesario para pasar soporte en el lado izquierdo. Baseado en las medidas del paso siguiente y la línea de puntos de la imagen de arriba. Para hacer el corte, un estilete o una sierra se pueden utilizar.

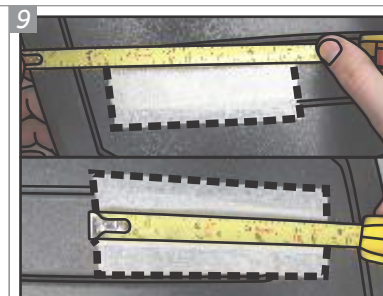

Observe que a distância entre o começo do protetor plástico e o final do recorte deve ser de 18cm e, o comprimento do recorte 12cm. Após, coloque o protetor plástico em sua posição original, dando aperto em todas suas fixações previamente removidas.

Note that the distance between the beginning of the plastic shield and the end of the cut must be 18mm and, the cut's length, 12cm. Then, place the plastic shield on it's original position, giving grip to all the previously removed fixations.

Tenga en cuenta que la distancia entre el principio del protector de plástico y el extremo del corte debe ser de 18 mm y, la longitud del corte, 12cm. Después, coloque el protector de plástico en su posición original, dando apriete en las fijaciones eliminadas previamente.

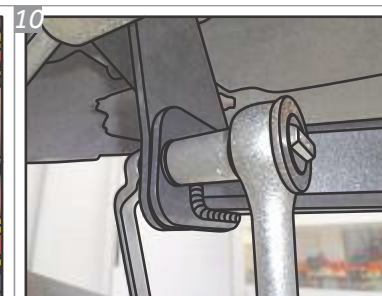

Utilize Parafusos "A", Arruelas "F" e Porcas "D" para fixar o Conjunto Estrutura "N" aos Suportes "M".

Use "A" Bolts, "F" Washers and "D" Nuts for fixing the "N" Hitch Receiver to the "M" Supports.

Utilice Tornillos "A", Arandelas "F" y Tuercas "D" para fijar la Estructura "N" a los Soportes "M".

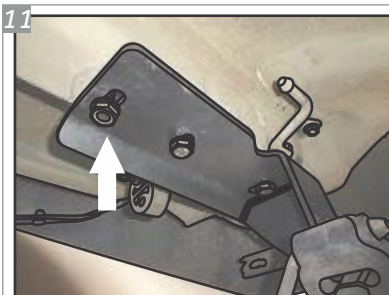

Dê o aperto final na Porca "E" no lado direito do veículo.

Give the final grip to the "E" Nut on the right side of the vehicle.

Dar el apriete final en la Tuerca "E" en el lado derecho del coche.

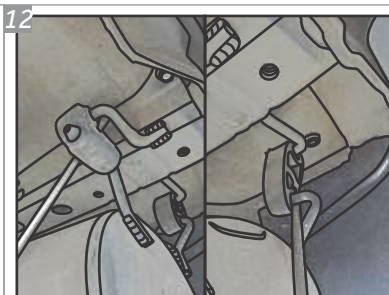

Coloque os dois coxins em seus respectivos lugares.

Place the two cushions in their respective places.

Coloque los dos cojines en sus respectivos lugares.

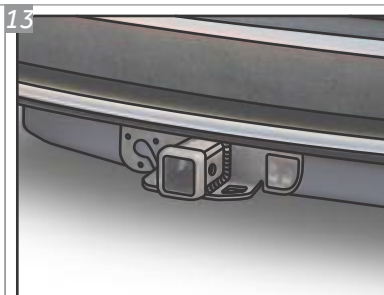

Após realizada a etapa de instalação, observe o posicionamento do engate para realizar a etapa de montagem.

After making the installation, note the positioning of the hitch to perform the assembling step.

Después de hacer su instalación, tenga en cuenta el posicionamiento del enganche para llevar a cabo la etapa de montaje.

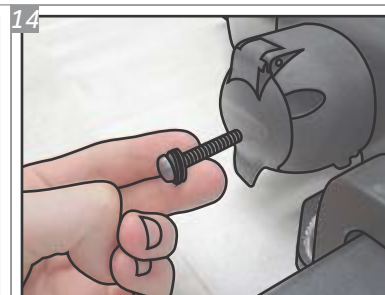

Coloque duas Arruelas "G" em cada Parafuso "C".

Place two "G" Washers on each "C" Bolt.

Ponga dos Arandelas "G" en cada Tornillo "C".

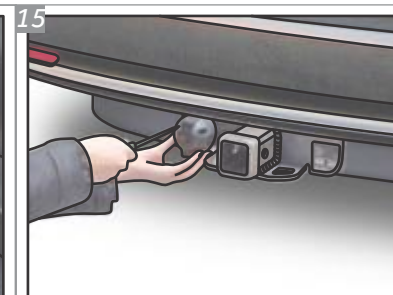

Posicione a Tomada "J" no conjunto estrutura nas furações indicadas e insira os Parafusos "C".

Put the "J" Socket on the hitch receiver in the holes indicated and insert the "C" Bolts.

Ponga el Enchufe "J" en la estructura en los agujeros indicados y inserte los Tornillos "C".

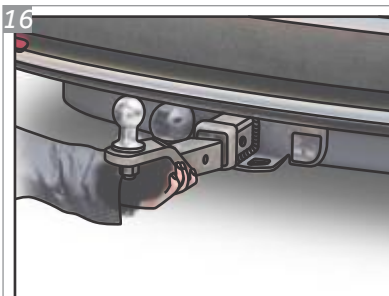

Insira a sua ponteira K1 conforme indicado na ilustração.

Insert your K1 removable drawbar as shown in the illustration.

Ponga su puntera removable K1 como se muestra en la ilustración.

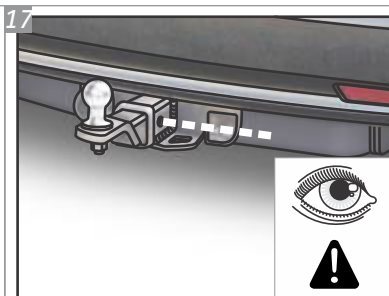

Deslize a ponteira K1 para dentro, de forma que os seus furos e os do engate fiquem alinhados.

Slide the K1 removable drawbar inside, in a way that its holes and the hitch ones are aligned.

Deslice la puntera removable K1 de manera que sus agujeros y los de lo enganche estén alineados.

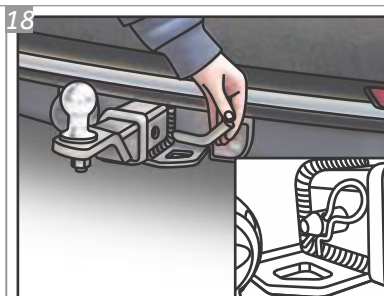

Insira o Pino Trava "L" e empurre até que o furo para colocação do Grampo "K" fique visível no lado oposto.

Insert the "L" Lock Pin and push until the hole for placing the "K" Clip is visible on the opposite side.

Inserte el Pasador de Bloqueo "L" y empuje hasta que el agujero para colocar la Presilla "K" sea visible en el lado opuesto.

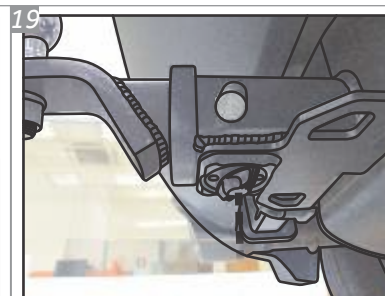

Após posicionar a ponteira K1, localize o manípulo anti-ruído, na parte inferior do engate. Aperte o mesmo para evitar que a trepidação do veículo, em terrenos irregulares, gere ruídos indesejados.

After positioning the K1 removable drawbar, locate the anti-noise handle, on the bottom of the hitch. Tighten it to avoid unwanted noises, generated by the vehicle's shake on uneven terrain.

Después de posicionar la puntera removable K1, localice el manípulo anti-ruído, en la parte inferior del enganche. Apriete para evitar que la vibración de vehículo, en un terreno irregular, genere ruido no deseado.

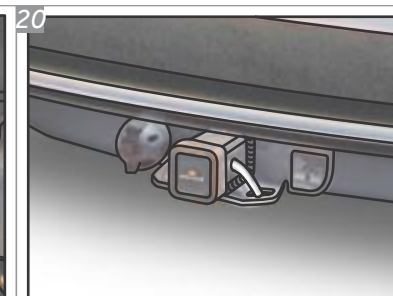

Observe que, quando o engate não for utilizado, a ponteira K1 deve ser substituída pela tampa de proteção.

Note that when the hitch is not used, the K1 removable drawbar must be replaced by the protective cover.

Tenga en cuenta que cuando no se utiliza el enganche, la puntera removable K1 debe ser reemplazada por la tapa de protección.

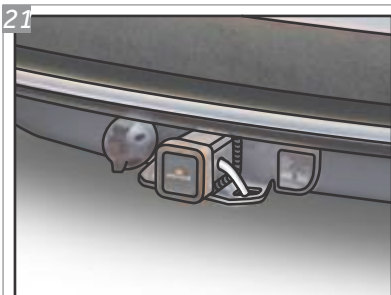

Após colocada, a tampa de proteção deverá ser fixada com o Pino Trava "L" e com o Grampo "K" afim de evitar a perda da mesma.

Once placed, the protective cover must be secured with the "L" Lock Pin and the "K" Clip in order to avoid losing it.

Una vez colocado, la tapa de protección debe ser asegurada con el Pasador de Bloqueo "L" y la Presilla "K" para evitar perderla.

Para fazer a instalação elétrica da tomada do engate, visite sua oficina de confiança.

To make the electrical installation of the hitch socket, visit your trusted workshop.

Para hacer la instalación eléctrica del enchufe de enganche, visite a su taller de confianza.

GARANTIA / Warranty / Garantía

Keko Acessórios S.A. concede ao comprador original dos produtos Keko garantia de três anos a partir da data da compra original por defeito de fabricação em matéria-prima, mão-de-obra ou acabamento, em serviço ou uso normal, sendo devidamente comprovados. Excluem a garantia danos ocasionados por colisões, uso indevido do produto como sobrecarga, limpeza incorreta, instalação inadequada, alteração da concepção original do produto ou nº de série (disponível no produto e na embalagem) de fabricação removido.

Conservação, limpeza e durabilidade: para limpeza utilizar somente água, sabão neutro, esponja ou flanela. Para conservação de produtos com acabamento cromo utilizar periodicamente cera automotiva. Nunca utilizar produtos químicos ou abrasivos, dado que seus componentes riscam o acabamento e expõe à corrosão os produtos com acabamento em cromo e danificam os produtos em plástico.

Solicitação da garantia: solicitar à loja em que foi efetuada a compra a avaliação do problema. Em caso de reclamação procedente, a peça será substituída sem ônus ao proprietário. O conserto ou substituição das partes do equipamento não ocasionará prolongamento do prazo de garantia estabelecido para o mesmo.

Termo de responsabilidade dos produtos Keko: a Keko não assume qualquer responsabilidade em virtude de ocorrências de qualquer natureza, decorrentes da má utilização/instalação dos seus produtos. Após a utilização do produto/embalagem recomendamos a correta destinação para cada tipo de material conforme lei vigente.

Os produtos Keko são comercializados como acessórios meramente decorativos e não devem ser considerados como medida de proteção para o veículo ou passageiros em casos de colisão ou capotagem.

Keko Acessórios S.A. warrants to the original purchaser of Keko's products, for the period of three years, from the date of the purchase, that the product is free from defects in raw material, workmanship or finishing and it is Keko's obligation, under this warranty, to repair or replace, at Keko's election, any part or parts of the product which prove to be defective. This warranty shall not apply to any product which has suffered damage from collision, mishandling, misuse, incorrect cleaning, and incorrect installation or to any product that has been altered from its original conception or had its serial number (available in the product and packaging) removed.

Maintenance, cleaning and durability: for cleaning use only water, neutral soap and sponge or flannel. Periodically use automotive wax to conserve the chrome-plated parts. Never use chemicals or abrasive products not to scratch and expose the product to corrosion.

Warranty Claim: request the shop where the accessory was purchased to evaluate the defect. If proved to be Keko's liability, the part will be repaired or replaced without charge. The repair or replacement of the parts will not result in extension of the warranty term provided.

Keko's Liability Term: Keko does not assume any responsibility for the mishandling or wrong installation of its products. After using the product/packaging we recommend the appropriate destination for each type of material according applicable law.

Keko's products are merely decorative and do not guarantee the safety of the occupant or vehicle in case of a rollover or other vehicle accident.

Keko Accesorios S.A. le concede al comprador original de los productos Keko garantía de tres años a partir de la fecha de compra original por defecto de fabricación en la materia prima, mano de obra o terminación, en servicio o durante el uso normal, siempre que debidamente comprobados. Se excluyen de la garantía los daños ocasionados por colisión, uso indebido del producto como exceso de carga, limpieza incorrecta, instalación inadecuada, alteración de la concepción original del producto o cuando se haya retirado el número de serie (disponible en el producto y en el empaque) de fabricación.

Conservación, limpieza y durabilidad: para limpieza, utilizar solamente agua, jabón neutro, esponja o flanela. Para la conservación de productos con terminación cromo, utilizar periódicamente cera para automóviles. Nunca utilizar productos químicos o abrasivos, dado que sus componentes arañan la terminación y exponen los productos con terminación de cromo a la corrosión, perjudicando los productos de plástico.

Solicitud de la garantía: solicitar la evaluación del problema en el establecimiento donde se efectuó la compra. En caso de reclamación procedente, se cambiará la pieza sin cargo para el propietario. La reparación o cambio de las partes del equipo no representa prolongación de su plazo de garantía original.

Término de responsabilidad de los productos Keko: Keko no asume ninguna responsabilidad en virtud de cualquier tipo de avería que resulte de mala utilización/instalación de sus productos. Después de la utilización del producto/empaque recomendamos el destino apropiado para cada tipo de material, según la legislación aplicable. **Los productos Keko se comercializan como accesorios meramente decorativos y no se deben considerar como medida de protección del vehículo o de sus pasajeros en caso de colisión o volcamiento.**

SAK: SERVIÇO DE ATENDIMENTO KEKO

54 3279.5811 sak@keko.com.br