



K433

VERSÕES COMPATÍVEIS / Compatible Versions / Versiones Compatibles

Premier 2.0

PARTES INCLUSAS / Parts Included / Piezas Incluidas

ITEM Item Iten	QUANT. Qty. Cant.	DESCRIÇÃO Description Descripción
A	04	<b>Parafuso Sextavado Flangeado M12x1,75x30</b> M12x1,75x30 Hexagonal Flange Bolt Perno Hexagonal Flange M12x1,75x30
B	03	<b>Pf. Trilobular Cab. Pan Torx M5x30</b> M5x30 Torx Pan Head Bolt Torn. Torx Cabeza Olla M5x30
C	08	<b>Arruela Lisa M10x2,0x21</b> M10x2,0x21 Flat Washer Arandela Lisa M10x2,0x21
D	02	<b>Arruela Lisa M12x2,5x24</b> M12x2,5x24 Flat Washer Arandela Lisa M12x2,5x24
E	08	<b>Porca Sextavada AF. M10x1,5</b> M10x1,5 Hexagonal SL Nut Tuerca Hexagonal AF. M10x1,5
F	02	<b>Porca Sextavada AF. M12x1,75</b> M12x1,75 Hexagonal SL Nut Tuerca Hexagonal AF. M12x1,75
G	02	<b>Trava Maior</b> Bigger Lock Traba Mayor
H	02	<b>Trava Menor</b> Smaller Lock Traba Menor
I	01	<b>Tomada Fêmea 7 Polos 12V (Tipo 12n)</b> Female Socket 7 Pins Enchufe 7 Polos
J	01	<b>Grampo 3,5x7,0</b> 3,5x7,0 Clip Presilla 3,5x7,0
K	01	<b>Pino Trava 5/8" X 149 ER S-10 ZB</b> 5/8" x149 ER S-10 Lock Pin Pasador de Bloqueo 5/8" x149 ER S-10
L	02	<b>Suportes LD/LE</b> RS/LS Brackets Soportes LD/LI
M	01	<b>Estrutura Central</b> Central Structure Estructura Central

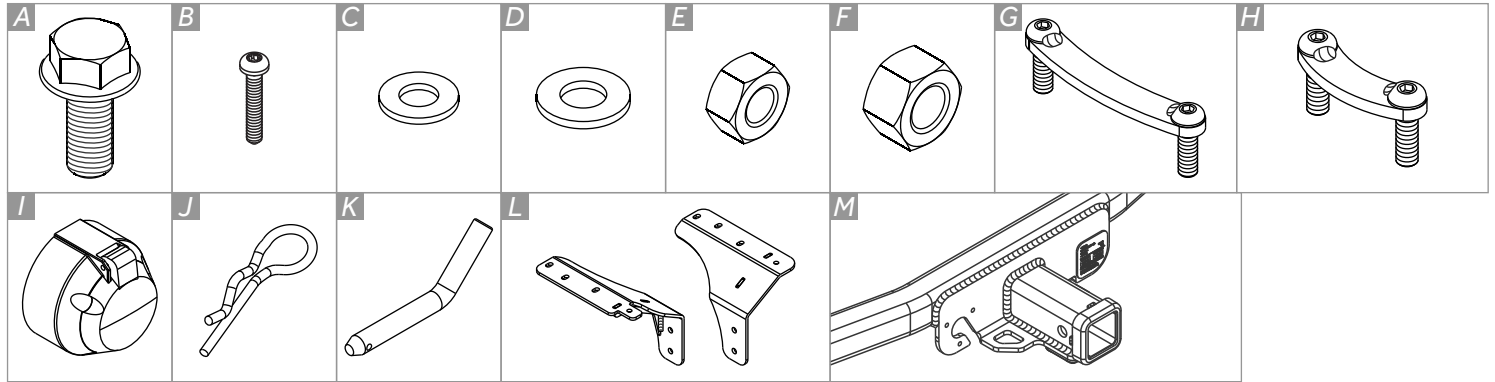

VISTA EXPLODIDA / Exploded View / Vista Estallada

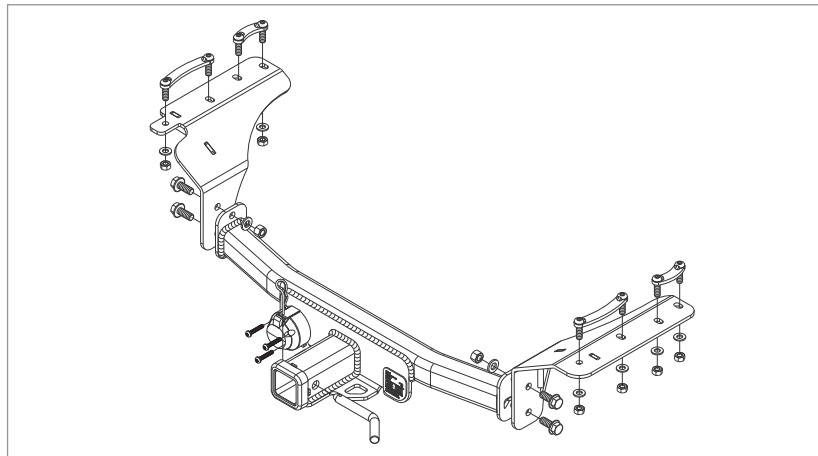

FERRAMENTAS / Tools / Herramientas

	<b>Chave Catraca</b> 16, 17 e 19 Ratcheting Box Wrench 16, 17 e 19 Llave de Carraca 16, 17 e 19
	<b>Chave Torx T25</b> Torx Wrench T25 Llave Torx T25
	<b>Torquímetro com Soquetes</b> 16, 17 e 19 Torque Wrench Ratchet 16, 17 and 19 Llave Dinamométrica 16, 17 e 19
	<b>Pedaço de Arame</b> Fish Wire Cable Líder

## ATENÇÃO / Warning / Atención

A instalação do Engate de Reboque pode causar a perda de garantia do seu veículo. Consulte o manual do seu carro antes de utilizar um reboque.

Respeite a capacidade de tração do veículo.

*The installation of the Towing Hitch may cause loss of warranty of your vehicle. Consult the manual of your car before using a trailer. Respect the traction capacity of your vehicle.*

*La instalación del Enganche de Remolque puede causar la pérdida de la garantía de su vehículo. Consulte el manual de su coche antes de usar un remolque.*

*Respeite la capacidad de tracción de su vehículo.*

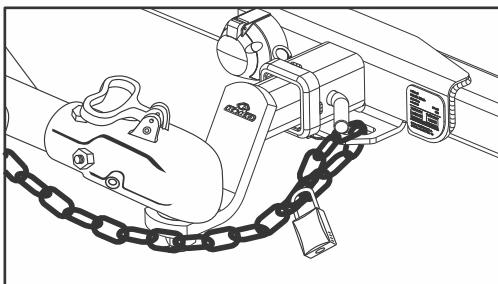

Passa a extremidade da corrente pela abertura na parte central do conjunto estrutura. Junte o último elo da corrente a outro e prenda com um cadeado.

*Pass the extremity of the chain through the opening on the central part of the hitch receiver. Insert the last chain link into another and secure with a lock.*

*Pase el extremo de la cadena a través de la abertura en la parte central de la estructura. Inserta el último eslabón de cadena en otro y asegúralo con un candado.*

## EPI / PPE / EPP

Durante o processo de instalação, recomenda-se o uso de EPI (Equipamentos de Proteção Individual).

*During the installation process, the use PPE (Personal Protection Equipment) is recommended.*

*Durante el proceso de instalación, se recomienda el uso de EPP (Equipos de Protección Personal).*

	<b>Luvas</b> Gloves Guantes		<b>Óculos</b> Glasses Gafas
---	-----------------------------------	---	-----------------------------------

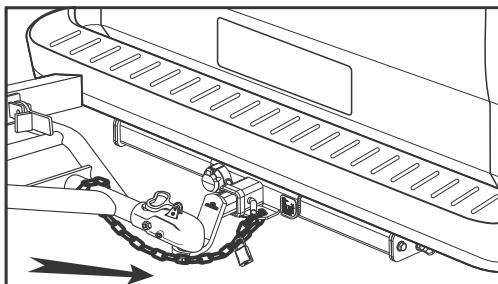

Deixe uma pequena folga na corrente, para que seja possível manobrar o veículo.

*Leave a small slack in the chain so that it is possible to operate the vehicle.*

*Deje una pequeña holgura en la cadena para que sea posible operar el vehículo.*

## GARANTIA / Warranty / Garantía

**Keko Acessórios S.A.** concede ao comprador original dos produtos Keko garantia de três anos a partir da data da compra original por defeito de fabricação em matéria-prima, mão-de-obra ou acabamento, em serviço ou uso normal, sendo devidamente comprovados. Excluem a garantia danos ocasionados por colisões, uso indevido do produto como sobrecarga, limpeza incorreta, instalação inadequada, alteração da concepção original do produto ou nº de série (disponível no produto e na embalagem) de fabricação removido.

**Conservação, limpeza e durabilidade:** para limpeza utilizar somente água, sabão neutro, esponja ou flanela. Para conservação de produtos com acabamento cromo utilizar periodicamente cera automotiva. Nunca utilizar produtos químicos ou abrasivos, dado que seus componentes riscam o acabamento e expõe à corrosão os produtos com acabamento em cromo e danificam os produtos em plástico.

**Solicitação da garantia:** solicitar à loja em que foi efetuada a compra a avaliação do problema. Em caso de reclamação procedente, a peça será substituída sem ônus ao proprietário. O conserto ou substituição das partes do equipamento não ocasionará prolongamento do prazo de garantia estabelecido para o mesmo.

**Termo de responsabilidade dos produtos Keko:** a Keko não assume qualquer responsabilidade em virtude de ocorrências de qualquer natureza, decorrentes da má utilização/instalação dos seus produtos. Após a utilização do produto/embalagem recomendamos a correta destinação para cada tipo de material conforme lei vigente.

**Os produtos Keko são comercializados como acessórios meramente decorativos e não devem ser considerados como medida de proteção para o veículo ou passageiros em casos de colisão ou capotagem.**

*Keko Acessórios S.A. warrants to the original purchaser of Keko's products, for the period of three years, from the date of the purchase, that the product is free from defects in raw material, workmanship or finishing and it is Keko's obligation, under this warranty, to repair or replace, at Keko's election, any part or parts of the product which prove to be defective. This warranty shall not apply to any product which has suffered damage from collision, mishandling, misuse, incorrect cleaning, and incorrect installation or to any product that has been altered from its original conception or had its serial number (available in the product and packaging) removed.*

**Maintenance, cleaning and durability:** for cleaning use only water, neutral soap and sponge or flannel. Periodically use automotive wax to conserve the chrome-plated parts. Never use chemicals or abrasive products not to scratch and expose the product to corrosion.

**Warranty Claim:** request the shop where the accessory was purchased to evaluate the defect. If proved to be Keko's liability, the part will be repaired or replaced without charge. The repair or replacement of the parts will not result in extension of the warranty term provided.

**Keko's Liability Term:** Keko does not assume any responsibility for the mishandling or wrong installation of its products. After using the product/packaging we recommend the appropriate destination for each type of material according applicable law.

**Keko's products are merely decorative and do not guarantee the safety of the occupant or vehicle in case of a rollover or other vehicle accident.**

*Keko Accesorios S.A. le concede al comprador original de los productos Keko garantía de tres años a partir de la fecha de compra original por defecto de fabricación en la materia prima, mano de obra o terminación, en servicio o durante el uso normal, siempre que debidamente comprobados. Se excluyen de la garantía los daños ocasionados por colisión, uso indebido del producto como exceso de carga, limpieza incorrecta, instalación inadecuada, alteración de la concepción original del producto o cuando se haya retirado el número de serie (disponible en el producto y en el empaque) de fabricación.*

**Conservação, limpeza y durabilidad:** para limpieza, utilizar solamente agua, jabón neutro, esponja o flanela. Para la conservación de productos con terminación cromo, utilizar periódicamente cera para automóviles. Nunca utilizar productos químicos o abrasivos, dado que sus componentes arañan la terminación y exponen los productos con terminación de cromo a la corrosión, perjudicando los productos de plástico.

**Solicitud de lagarantía:** solicitar la evaluación del problema en el establecimiento donde se efectuó la compra. En caso de reclamación procedente, se cambiará la pieza sin cargo para el propietario. La reparación o cambio de las partes del equipo no representa prolongación de su plazo de garantía original.

**Término de responsabilidad de los productos Keko:** Keko no asume ninguna responsabilidad en virtud de cualquier tipo de avería que resulte de mala utilización/instalación de sus productos. Después de la utilización del producto/empaque recomendamos el destino apropiado para cada tipo de material, según la legislación aplicable. **Los productos Keko se comercializan como accesorios meramente decorativos y no se deben considerar como medida de protección del vehículo o de sus pasajeros en caso de colisión o volcamiento.**

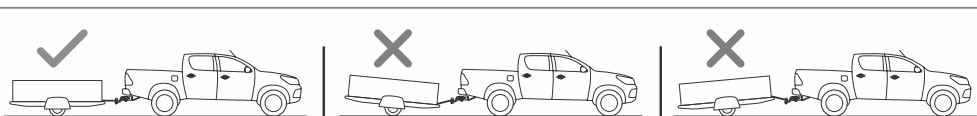

**O REBOQUE E O VEÍCULO DEVEM ESTAR ALINHADOS HORIZONTALMENTE.**

*THE HITCH AND THE VEHICLE MUST BE ALIGNED HORIZONTALLY.*

*EL REMOLQUE Y EL VEHÍCULO DEBEN ESTAR ALINEADOS HORIZONTALMENTE.*

**ESTÁ COM ALGUMA DÚVIDA?  
ENTRE EM CONTATO CONOSCO!**

**SAK: SERVIÇO DE ATENDIMENTO KEKO**  
**54 3279.5811 sak@keko.com.br**

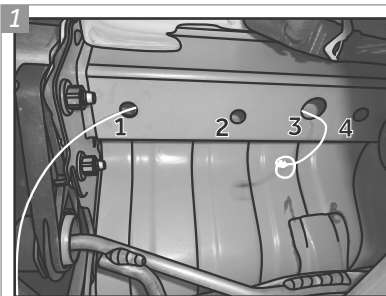

1 Localize os furos originais, na parte inferior direita do chassi do veículo. Passe a ponta do arame pelo primeiro furo, de forma que ela saia pelo terceiro.

Locate the original holes, on the inferior left part of the chassis. Pass the tip of the fish wire through the first hole, so that it comes out through the third one.

Localice los agujeros originales, en la parte inferior derecha del chasis del vehículo. Pase la punta del cable líder a través del primer agujero, de modo que ella salga por el tercero.

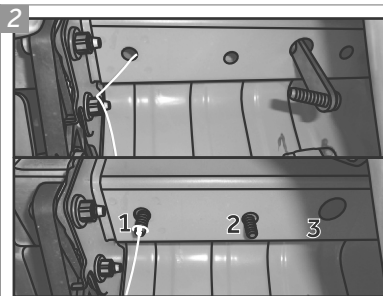

2 Enrole a ponta do fio em um dos parafusos da Trava Maior "G" e puxe-a, de forma que fique posicionada nos furos 1 e 2.

Roll the tip of the wire on one of the "G" Bigger Lock bolts and pull it, so that it is positioned on the holes 1 and 2.

Enrole la punta del cable en uno de los pernos de la Traba Mayor "G" y tire de ella, de forma que quede posicionada en los agujeros 1 y 2.

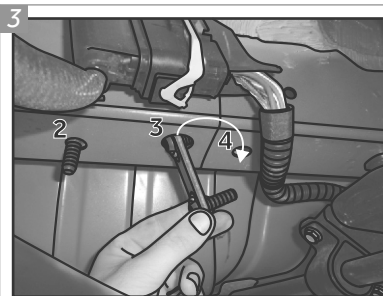

3 Introduza a Trava Menor "H" no furo 3, de forma que fique posicionada nos furos 3 e 4.

Insert the "H" Smaller lock through the hole 3, so that it is positioned on the holes 3 and 4.

Inserte la Traba Menor "H" en el agujero 3, de forma que se quede posicionada en los agujeros 3 y 4.

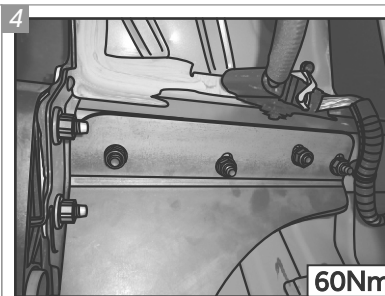

4 Posicione o Suporte "L" e fixe-o ao veículo, com Arruelas "C" e Porcas "E", sem dar aperto. Repita os passos 1-4 para o lado esquerdo do veículo.

Position the "L" Bracket and fix it to the vehicle, with "C" Washers and "E" Nuts, without tighten it. Repeat the steps 1-4 for the left side of the vehicle.

Posicione el Soporte "L" y fíjelo al vehículo, con Arandelas "C" y Tuercas "E", sin dar apriete. Repita los pasos 1-4 para el lado izquierdo del vehículo.

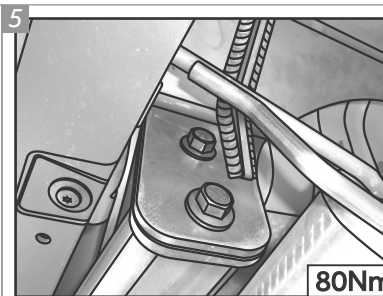

5 Coloque a Estrutura Central "M" entre os Suportes "L" e fixe com Parafusos "A", Arruelas "D" e Porcas "F".

Dê aperto em todos parafusos e porcas, de acordo com a informação de torque em cada passo.

Place the "M" Central Structure between the "L" Brackets and fix with "A" Bolts, "D" Washers and "F" Nuts.

Tighten all bolts and washers, according to the torque informations on each step.

Coloque la Estructura Central "M" entre los Soportes "L" y fíjelo con Pernos "A", Arandelas "D" y Tuercas "F".

Dê apriete en todos pernos y tuercas, de acuerdo con las informaciones de torque en cada paso.

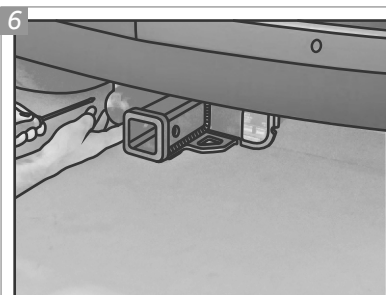

6 Posicione a Tomada "I" na estrutura central e fixe com Parafusos "B".

Put the "I" Socket on the central structure and fix with "B" Bolts.

Ponga el Enchufe "I" en la estructura central y fije con Pernos "B".

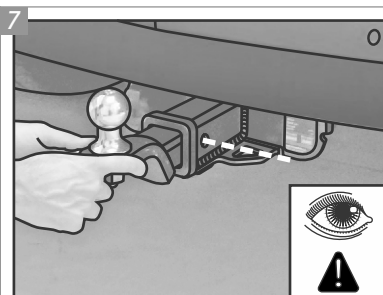

7 Deslize a ponteira K1 para dentro, de forma que os seus furos e os do engate fiquem alinhados.

Slide the K1 removable drawbar inside, in a way that its holes and the hitch ones are aligned.

Deslice la puntera removible K1 de manera que sus agujeros y los de lo enganche estén alineados.

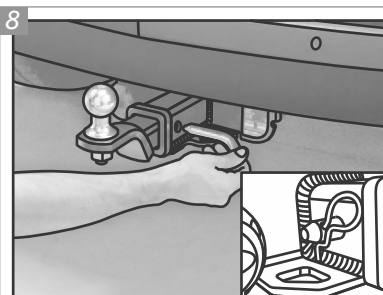

8 Insira o Pino Trava "K" e empurre até que o furo para colocação do Grampo "J" fique visível no lado oposto.

Insert the "K" Lock Pin and push until the hole for placing the "J" Clip is visible on the opposite side.

Inserte el Pasador de Bloqueo "K" y empuje hasta que el agujero para colocar la Presilla "J" sea visible en el lado opuesto.

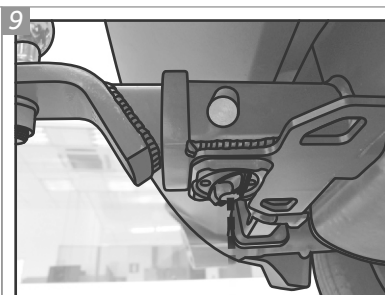

9 Após posicionar a ponteira K1, localize o o manípulo anti-ruído, na parte inferior do engate. Aperte o mesmo para evitar que a trepidação do veículo, em terrenos irregulares, gere ruídos indesejados.

After positioning the K1 removable drawbar, locate the anti-noise handle, on the bottom of the hitch. Tighten it to avoid unwanted noises, generated by the vehicle's shake on uneven terrain.

Después de posicionar la puntera removible K1, localice el manípulo anti-ruído, en la parte inferior del enganche. Apriete para evitar que la vibración de vehículo, en un terreno irregular, genere ruido no deseado.

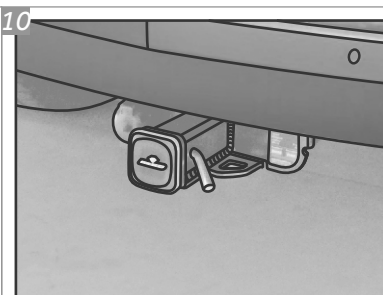

10 Observe que, quando o engate não for utilizado, a ponteira K1 deve ser substituída pela tampa de proteção.

Note that when the hitch is not used, the K1 removable drawbar must be replaced by the protective cover.

Tenga en cuenta que cuando no se utiliza el enganche, la puntera removible K1 debe ser reemplazada por la tapa de protección.

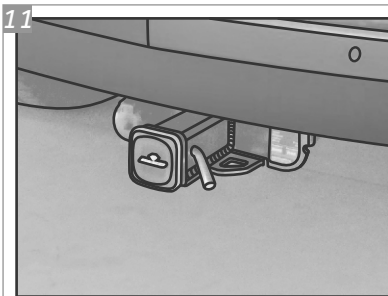

Após colocada, a tampa de proteção deverá ser fixada com o Pino Trava "K" e com o Grampo "J" afim de evitar a perda da mesma.

*Once placed, the protective cover must be secured with the "K" Lock Pin and the "J" Clip in order to avoid losing it.*

*Una vez colocado, la tapa de protección debe ser asegurada con el Pasador de Bloqueo "K" y la Presilla "J" para evitar perderla.*

**Para fazer a instalação elétrica da tomada do engate, visite sua oficina de confiança.**

**To make the electrical installation of the hitch socket, visit your trusted workshop.**

**Para hacer la instalación eléctrica del enchufe de enganche, visite a su taller de confianza.**