

CAPOTA GRX / PRO-BLACK | GRX/ PRO-BLACK Tonneau Cover | Capota Maritima GRX/PRO-BLACK

- Rampage 2024

COMPONENTES | Components | Componentes

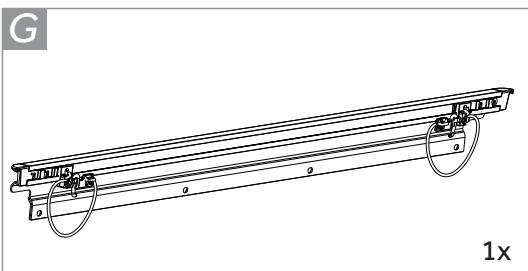
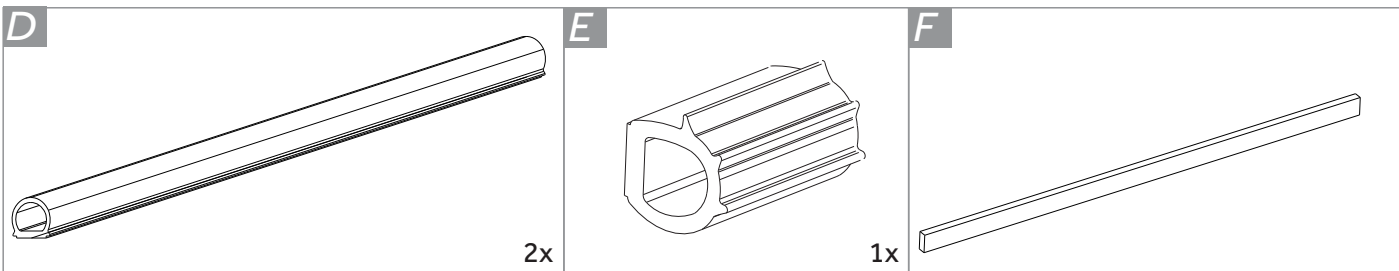
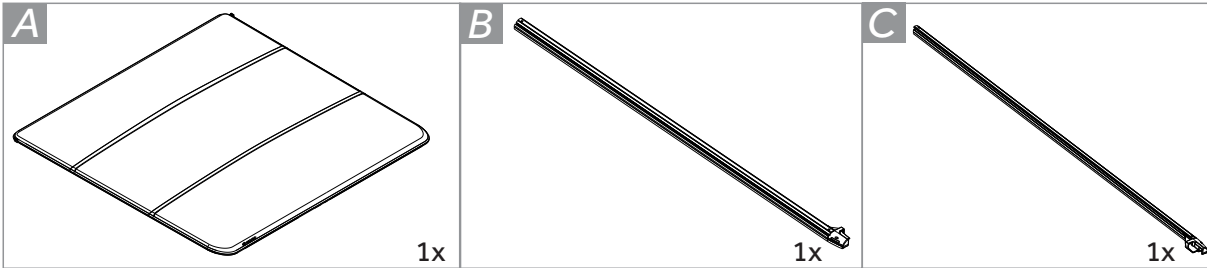

FERRAMENTAS / Tools / Herramientas

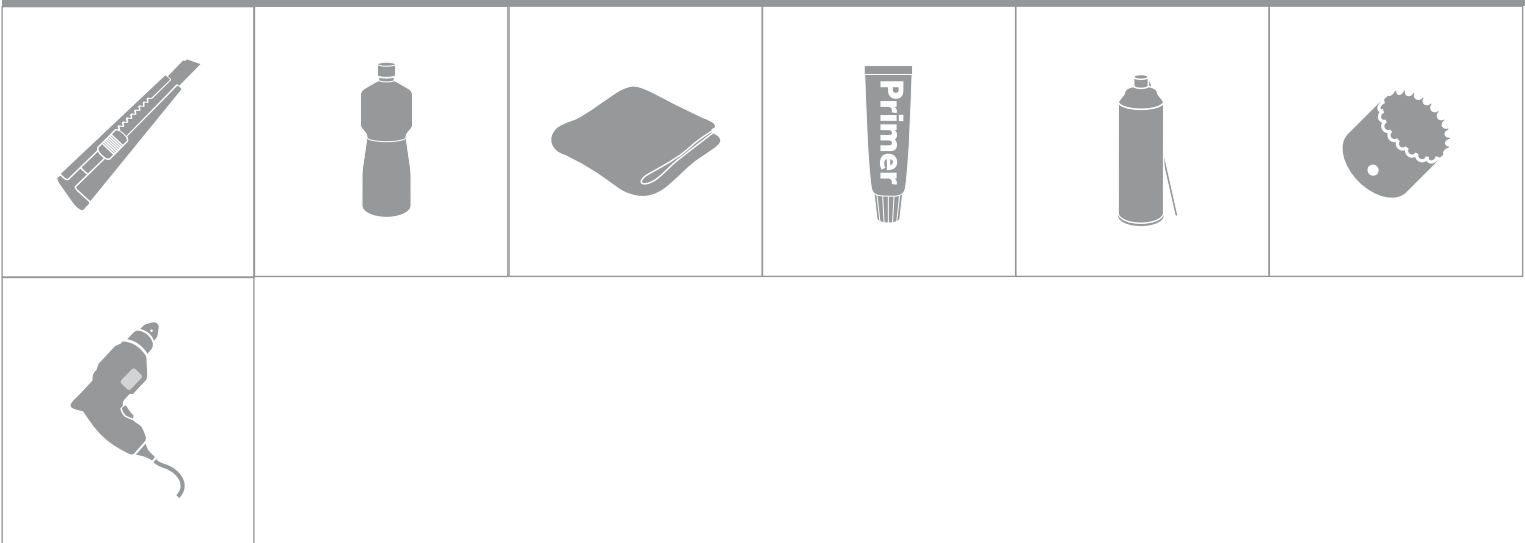



PARA VEÍCULOS COM SANTANTÔNIO, É NECESSÁRIO A REMOÇÃO PARA A INSTALAÇÃO.

FOR VEHICLES WITH LIGHT BAR, REMOVAL IS NECESSARY FOR INSTALLATION.

PARA VEHÍCULOS CON BARRA ANTIVUELCO, ES NECESARIO DESMONTAJE PARA LA INSTALACIÓN.

- 1** Remover os 4 ganchos do vão de carga do veículo. / Remove the 4 hooks from the vehicle's cargo area. /
Retire los 4 ganchos del área de carga del vehículo.

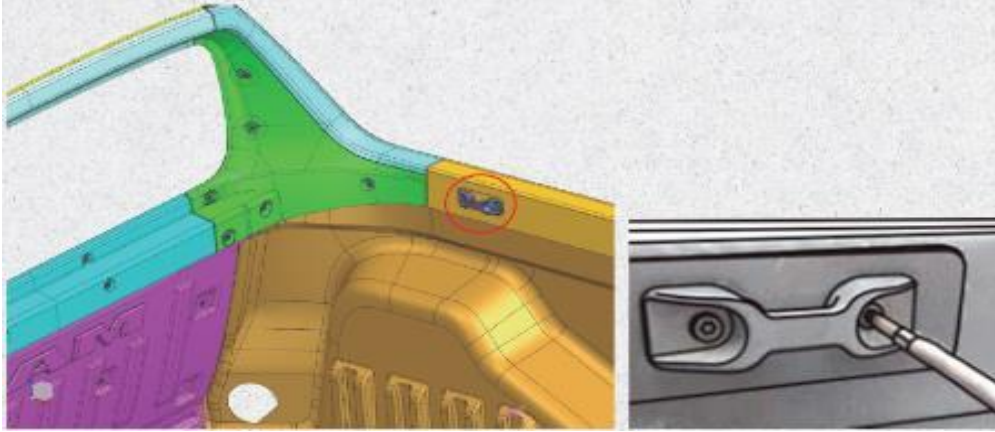

- 2** Instalar a borracha de vedação no vão da tampa traseira. Lavar o local e secar, passar álcool isopropílico e aplicar o prime para colar a borracha de vedação lateral e inferior conforme imagens. / Install the rubber seal in the rear cover gap. Wash the area and dry, wipe with isopropyl alcohol and apply primer to glue the side and bottom sealing rubber as shown in the images. Instale el sello de goma en el espacio de la cubierta trasera. Lave el área y séquela, limpie con alcohol isopropílico y aplique imprimación al pegamento. la goma de sellado lateral e inferior como se muestra en las imágenes.

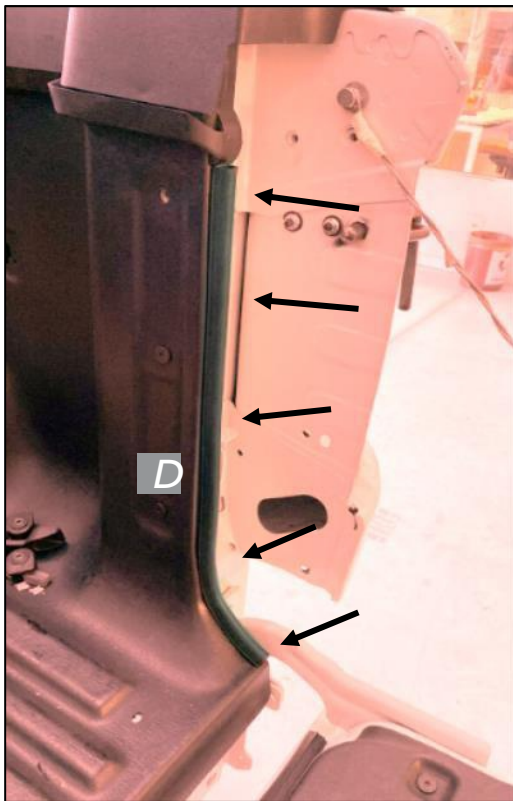

Colar da calha até o fim do acabamento.
Collar from gutter to end of finishing
Collar de canalón a final del acabado



Colar na chapa da base da tampa
Paste on the plate lid base
Pegar en el plato base de la tapa

INSTRUÇÕES DE INSTALAÇÃO | Instrucciones de Instalación | Installation Instructions

- 3 Fixar as 4 chapas de suporte da capota fechando pacote junto dos ganchos removidos anteriormente, aplicar o torque de **8Nm**.
Fix the 4 hood support plates by closing the package next to the hooks removed previously, apply a torque of **8Nm**.
Fijar las 4 placas de soporte de la capota cerrando el paquete junto a los ganchos retirados anteriormente, aplicando un par de **8Nm**.

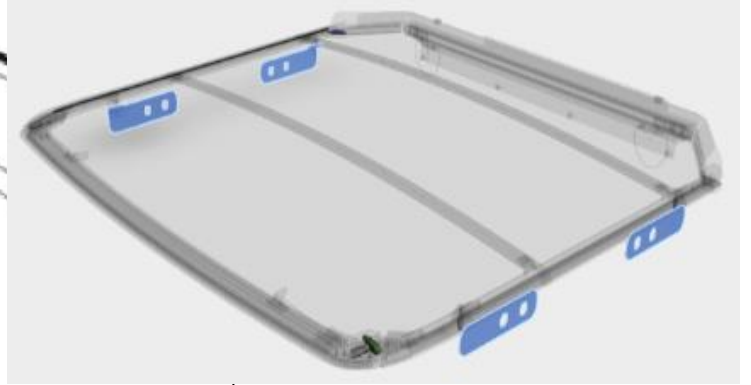
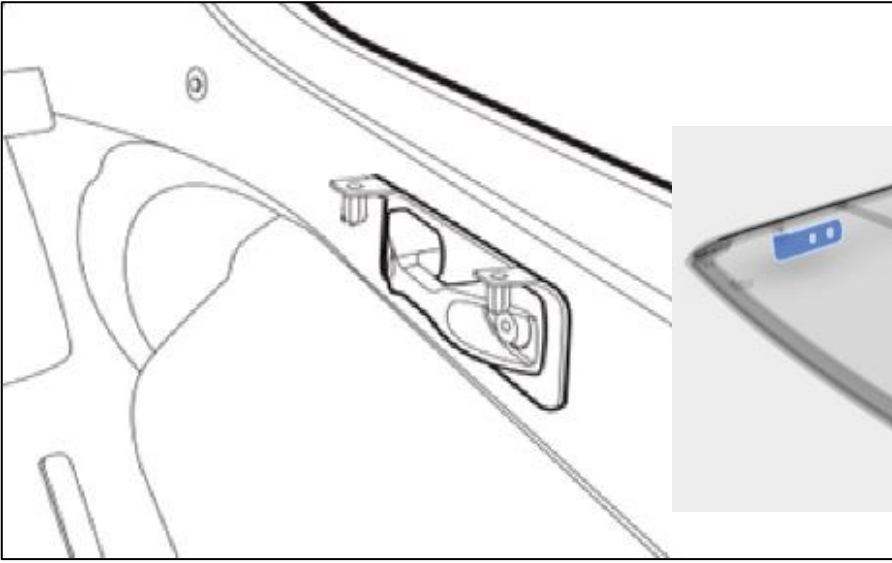

Caso a capota for estalada com o RAMBAR a sua fixação deve ficar entre a base do santantônio e o acabamento do vão de carga e seus furos devem estar alinhados para o parafusamento.

If the hood is cracked with the RAMBAR, your fixing must be between the base of the santant and the finishing of the loading bay and its holes must be aligned for screwing.
Si el capó se agrieta con el RAMBAR, su La fijación debe ser entre la base del santant y el El acabado del muelle de carga y sus huecos debe estar alineados para atornillar.



- 4 Colar a espuma acompanhando o contorno do vidro e colar a espuma fina no gap de acabamento lateral com a coluna C. /
Glue the foam following the contour of the glass and glue the thin foam into the side finishing gap with the C column. /
Pegue la espuma siguiendo el contorno del vidrio y pegue la espuma fina en el hueco de acabado lateral con la columna C.

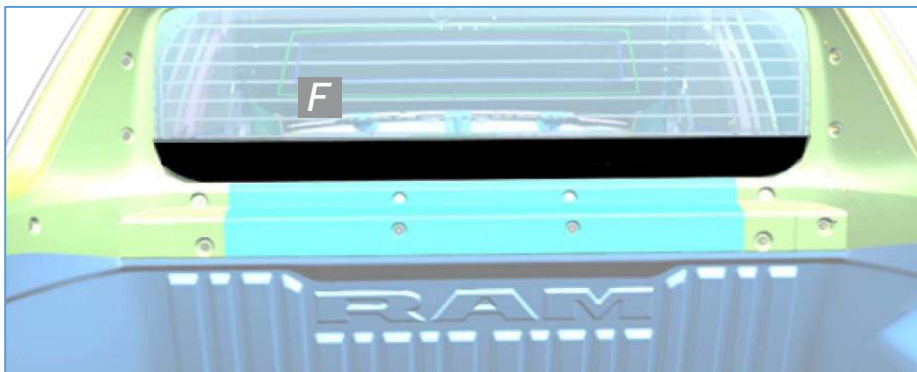

- 5 Remova os 4 parafusos do acabamento que fica embaixo do vidro traseiro. / Remove the 4 screws from the finish underneath the rear glass. / Retire los 4 tornillos del acabado debajo del cristal trasero.

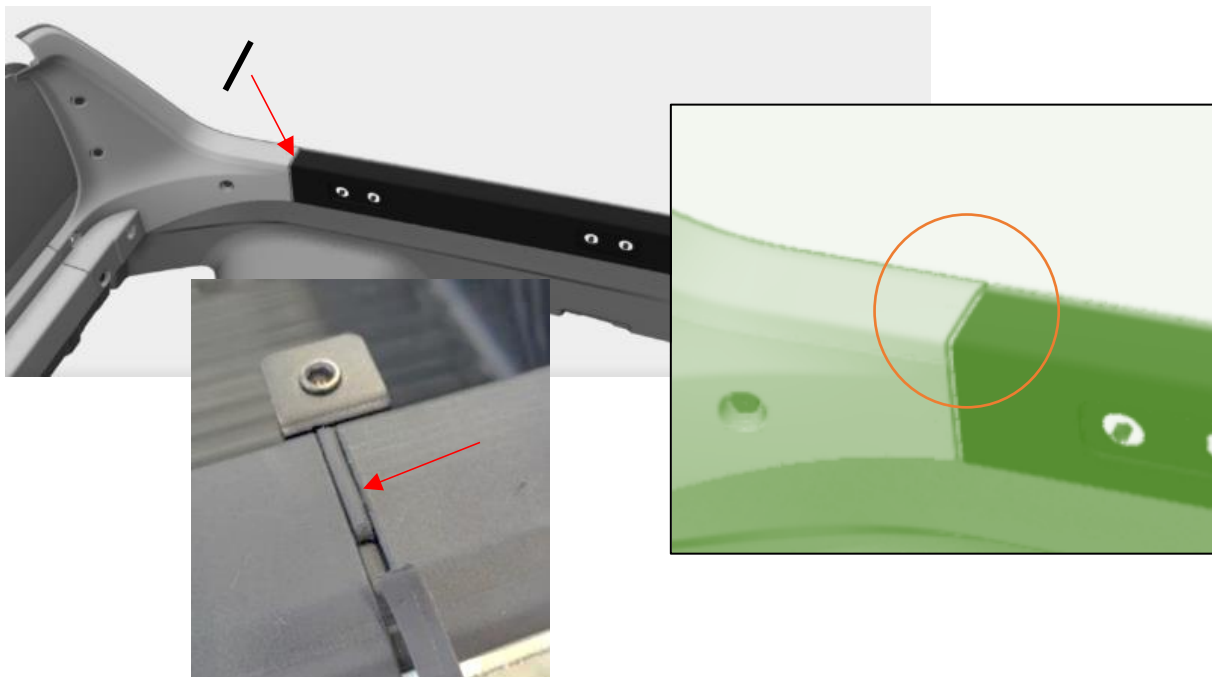

- 6 Posicione a lona da capota para baixo e contra o vidro traseiro, faça o parafusamento da barra frontal da lona utilizando os parafusos torx do kit e aplique o torque de **6Nm**. / Position the hood canvas down and against the rear window, screw the front canvas bar using the screws torx from the kit and apply a torque of 6Nm. / Coloque la lona del capó hacia abajo y contra la ventana trasera, atornille la barra de la lona delantera con los tornillos Torx del kit y aplique un par de 6 Nm.

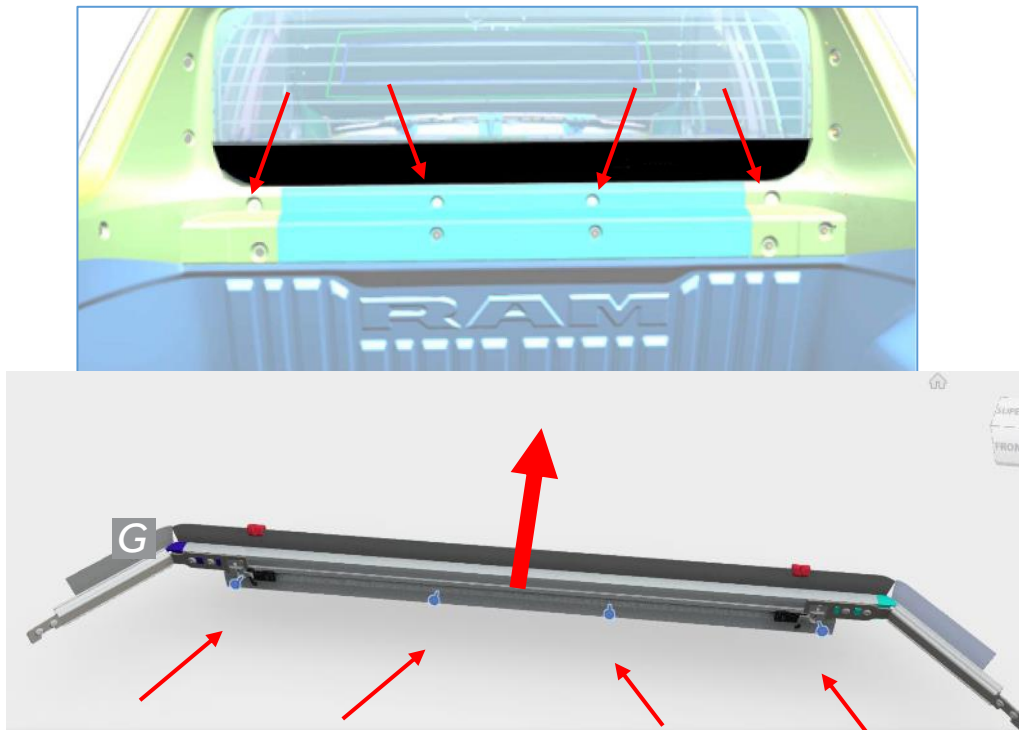

INSTRUÇÕES DE INSTALAÇÃO | Instrucciones de Instalación | Installation Instructions

- 7** Encaixe as barras laterais esquerda e direita, garanta que as espumas (A) estejam em contato. Fazer a fixação da barra lateral (esquerda e direita). / Fit the left and right side bars, ensure that the foams (A) are in contact. Attach the sidebar (left and right). / Coloque las barras laterales izquierda y derecha, asegúrese de que las espumas (A) estén en contacto. Adjuntar la barra lateral (izquierda y derecha). /

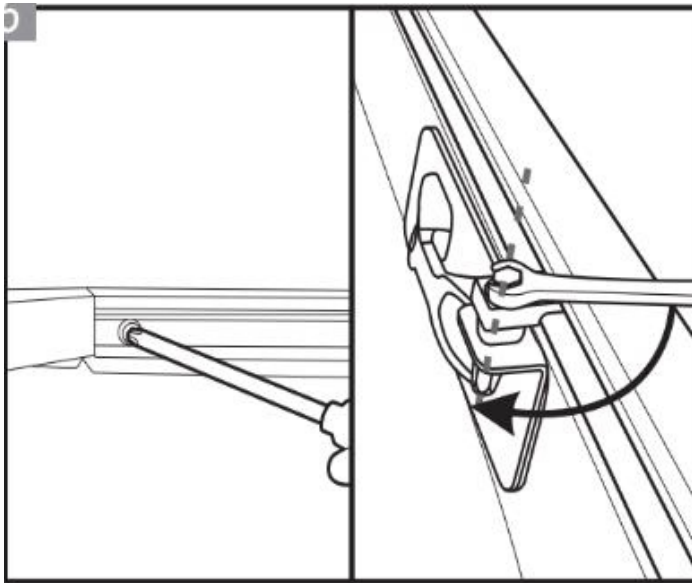
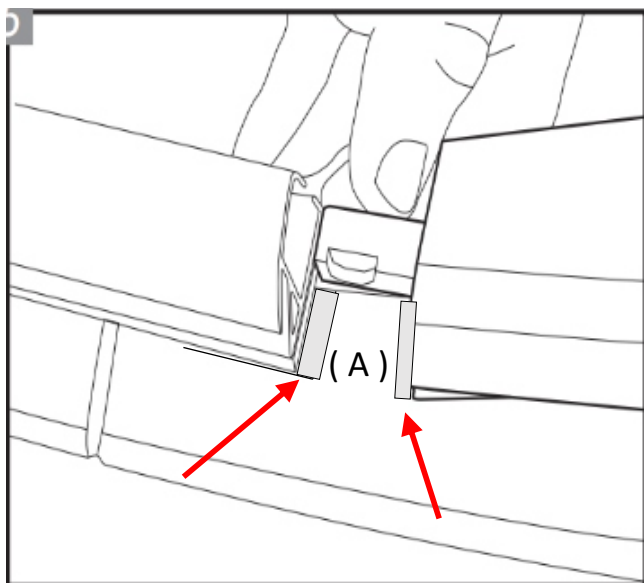

- 8** Caso a fixação da barra (tarugo) não esteja alinhada com as chapas de fixação, deve-se soltar os parafusos do tarugo, alinhá-lo com a chapa e reapertar os parafusos. / If the fixing of the bar (billet) is not aligned with the fixing plates, it must be loosen the dowel screws, align it with the plate and retighten the screws. / Si la fijación de la barra (tocho) no está alineada con las placas de fijación, se debe Afloje los tornillos de las clavijas, alinéelos con la placa y vuelva a apretar los tornillos.

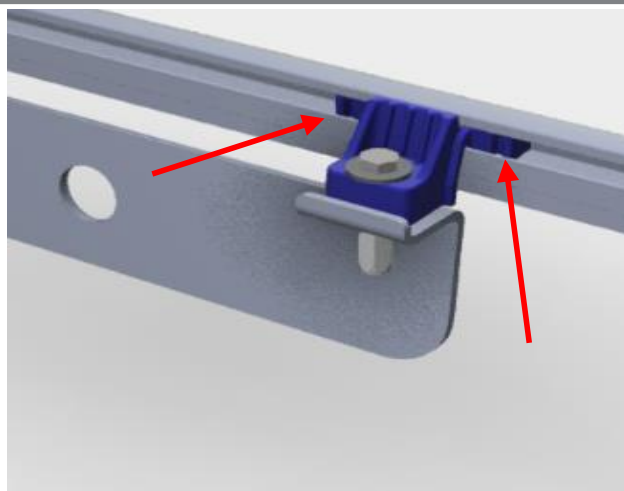

- 9** Desenrolar a lona e encaixá-la nos trilhos laterais, fixar as travas no fim da barra e pressioná-la para baixo até escutar o "click". / Unroll the canvas and fit it onto the side rails, attach the locks to the end of the bar and press it down until you hear a "click". / Desenrolla la lona y colócala en las barandillas laterales, fija los cierres al extremo de la barra y presiona hacia abajo hasta escuchar un "clic".

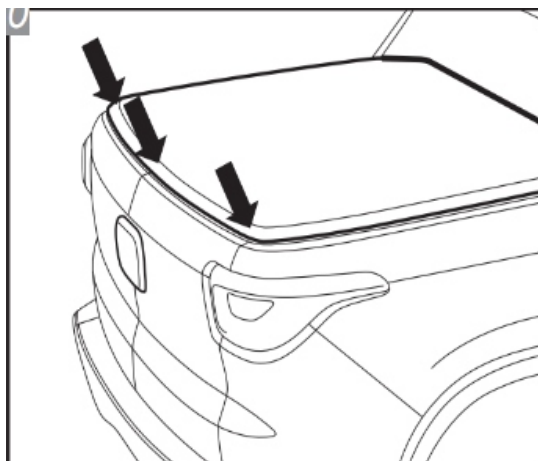
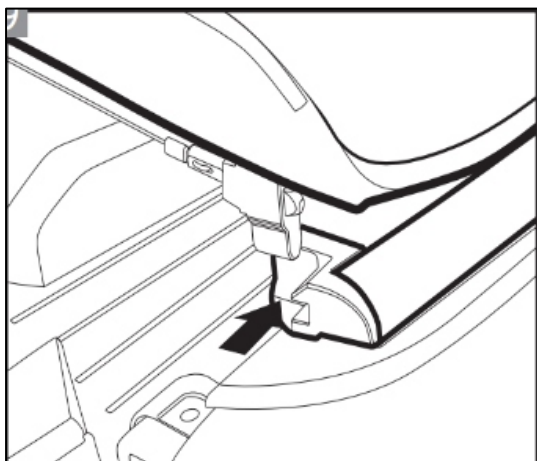

INSTRUÇÕES DE INSTALAÇÃO | Instrucciones de Instalación | Installation Instructions

- 10** A lona ao ser enrolada para sua utilização aberta deve ser fixada pelas tiras de elástico, não utilizar a capota aberta sem estar travada. / The canvas, when rolled up for open use, must be secured by elastic straps; do not use the hood open without it being locked. / La lona, cuando está enrollada para su uso abierto, debe fijarse mediante correas elásticas; no utilice la capota abierta sin que esté bloqueada.

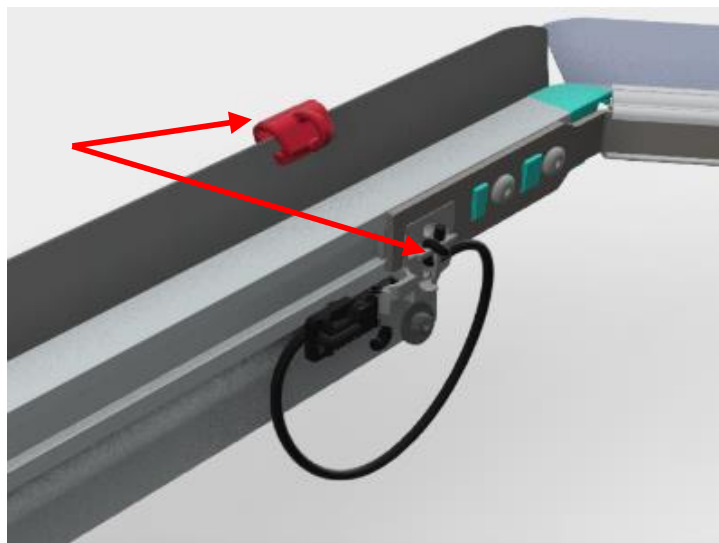

Para destravamento da capota pressionar a capota para baixo e atuar nas manoplas. / To unlock the hood, press the hood down and operate the handles. / Para destravamento da capota pressionar a capota para baixo e atuar nas manoplas

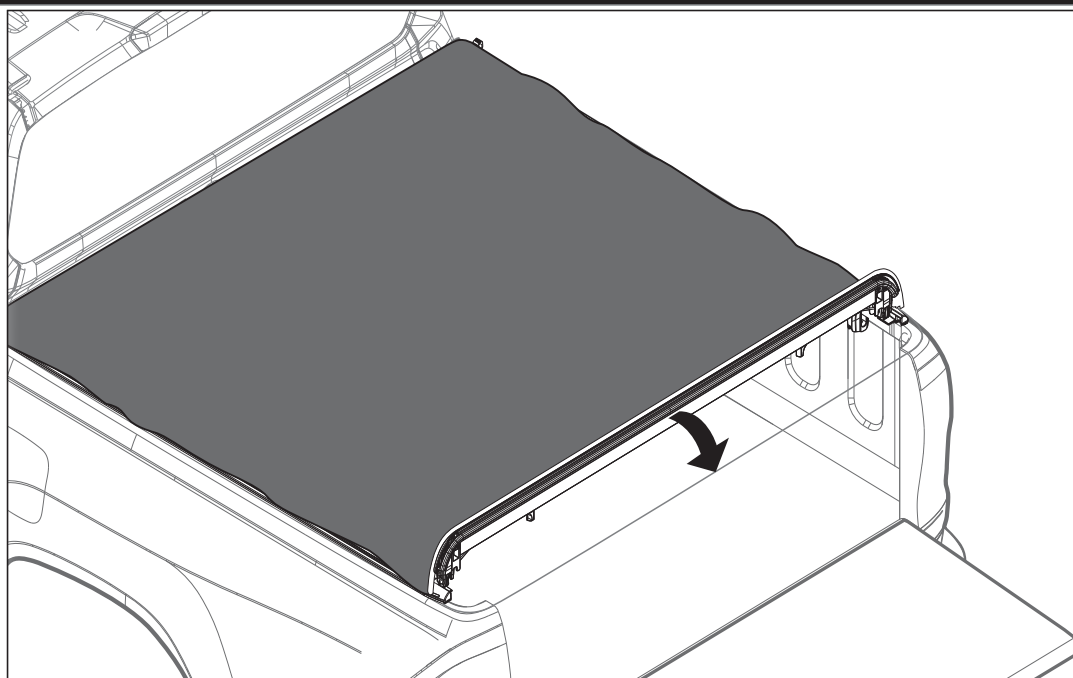

GARANTIA / Garantia / Warranty

Keko Acessórios S.A. concede ao comprador original dos produtos Keko garantia de um ano a partir da data da compra original por defeito de fabricação em matéria-prima, mão-de-obra ou acabamento, em serviço ou uso normal, sendo devidamente comprovados. Excluem a garantia danos ocasionados por colisões, uso indevido do produto como sobrecarga, limpeza incorreta, instalação inadequada, alteração da concepção original do produto ou nº de série (disponível no produto e na embalagem) de fabricação removido.

Conservação, limpeza e durabilidade: para limpeza utilizar somente água, sabão neutro, esponja ou flanela. Para conservação de produtos com acabamento cromo utilizar periodicamente cera automotiva. Nunca utilizar produtos químicos ou abrasivos, dado que seus componentes riscam o acabamento e expõe à corrosão os produtos com acabamento em cromo e danificam os produtos em plástico.

Solicitação da garantia: solicitar à loja em que foi efetuada a compra a avaliação do problema. Em caso de reclamação precedente, a peça será substituída sem ônus ao proprietário. O conserto ou substituição das partes do equipamento não ocasionará prolongamento do prazo de garantia estabelecido para o mesmo.

Termo de responsabilidade dos produtos Keko: a Keko não assume qualquer responsabilidade em virtude de ocorrências de qualquer natureza, decorrentes da má utilização/instalação dos seus produtos. Após a utilização do produto/embalagem recomendamos a correta destinação para cada tipo de material conforme lei vigente.

Os produtos Keko são comercializados como acessórios meramente decorativos e não devem ser considerados como medida de proteção para o veículo ou passageiros em casos de colisão ou capotagem.

Keko Acessórios S.A. warrants to the original purchaser of Keko's products, for the period of one year, from the date of the purchase, that the product is free from defects in raw material, workmanship or finishing and it is Keko's obligation, under this warranty, to repair or replace, at Keko's election, any part or parts of the product which prove to be defective. This warranty shall not apply to any product which has suffered damage from collision, mishandling, misuse, incorrect cleaning, and incorrect installation or to any product that has been altered from its original conception or had its serial number (available in the product and packaging) removed.

***Maintenance, cleaning and durability:** for cleaning use only water, neutral soap and sponge or flannel. Periodically use automotive wax to conserve the chrome-plated parts. Never use chemicals or abrasive products not to scratch and expose the product to corrosion.*

***Warranty Claim:** request the shop where the accessory was purchased to evaluate the defect. If proved to be Keko's liability, the part will be repaired or replaced without charge. The repair or replacement of the parts will not result in extension of the warranty term provided.*

***Keko's Liability Term:** Keko does not assume any responsibility for the mishandling or wrong installation of its products. After using the product/packaging we recommend the appropriate destination for each type of material according applicable law.*

Keko's products are merely decorative and do not guarantee the safety of the occupant or vehicle in case of a rollover or other vehicle accident.

Keko Accesorios S.A. le concede al comprador original de los productos Keko garantía de uno año a partir de la fecha de compra original por defecto de fabricación en la materia prima, mano de obra o terminación, en servicio o durante el uso normal, siempre que debidamente comprobados. Se excluyen de la garantía los daños ocasionados por colisión, uso indebido del producto como exceso de carga, limpieza incorrecta, instalación inadecuada, alteración de la concepción original del producto o cuando se haya retirado el número de serie (disponible en el producto y en el empaque) de fabricación.

***Conservación, limpieza y durabilidad:** para limpieza, utilizar solamente agua, jabón neutro, esponja o franela. Para la conservación de productos con terminación cromo, utilizar periódicamente cera para automóviles. Nunca utilizar productos químicos o abrasivos, dado que sus componentes arañan la terminación y exponen los productos con terminación de cromo a la corrosión, perjudicando los productos de plástico.*

***Solicitud de la garantía:** solicitar la evaluación del problema en el establecimiento donde se efectuó la compra. En caso de reclamación precedente, se cambiara la pieza sin cargo para el propietario. La reparación o cambio de las partes del equipo no representa prolongación de su plazo de garantía original.*

Término de responsabilidad de los productos Keko:** Keko no asume ninguna responsabilidad en virtud de cualquier tipo de avería que resulte de mala utilización/instalación de sus productos. Después de la utilización del producto/empaque recomendamos el destino apropiado para cada tipo de material, según la legislación aplicable. **Los productos Keko se comercializan como accesorios meramente decorativos y no se deben considerar como medida de protección del vehículo o de sus pasajeros en caso de colisión o volcamiento.

**SAK: SERVIÇO DE ATENDIMENTO KEKO
KEKO CUSTOMER SERVICE
ATENCIÓN AL CLIENTE DE KEKO**

54 3279.5811 sak@keko.com.br